

REINE ÉLISABETH 62

CRÉÉ LE
2023-03-21

Surface totale 204.53 m ²	Étages 4	Pièces 18	Salle de bain 1
--	--------------------	---------------------	---------------------------

REINE ÉLISABETH 62

SURFACE TOTALE : 204.53 m² • SURFACE HABITABLE : 188.84 m² • ÉTAGES : 4 • PIÈCES : 18



▼ Rez-de-chaussée

SURFACE TOTALE : 97.66 m² • SURFACE HABITABLE : 81.97 m² • PIÈCES : 8

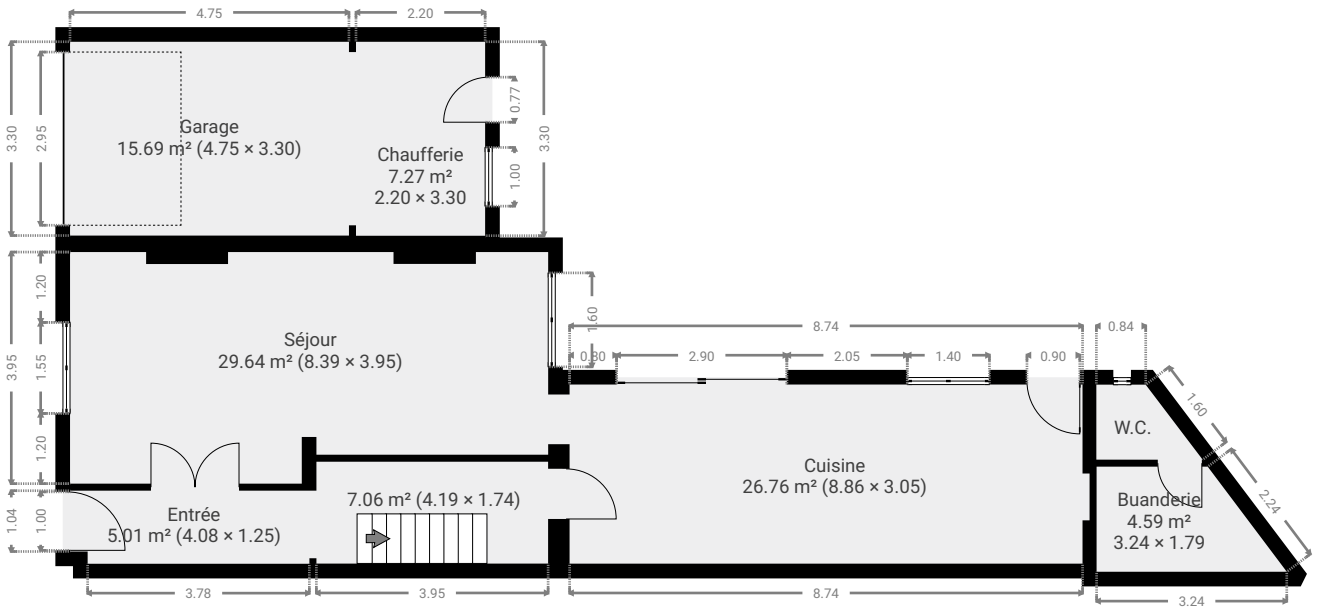

CETTE SUPERFICIE TOTALE CORRESPOND À L'ADDITION DES MESURES NETTES DE TOUTES LES PIÈCES, SANS COMPTER LES MURS, LES PASSAGES ENTRE LES PIÈCES ET LES GAINES TECHNIQUES

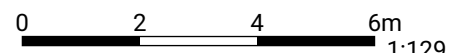

REINE ÉLISABETH 62

SURFACE TOTALE : 204.53 m² • SURFACE HABITABLE : 188.84 m² • ÉTAGES : 4 • PIÈCES : 18



▼ Rez-de-chaussée

LARGEUR : 4.19 m • LONGUEUR : 1.74 m
SURFACE : 7.06 m² • PÉRIMÈTRE : 11.86 m

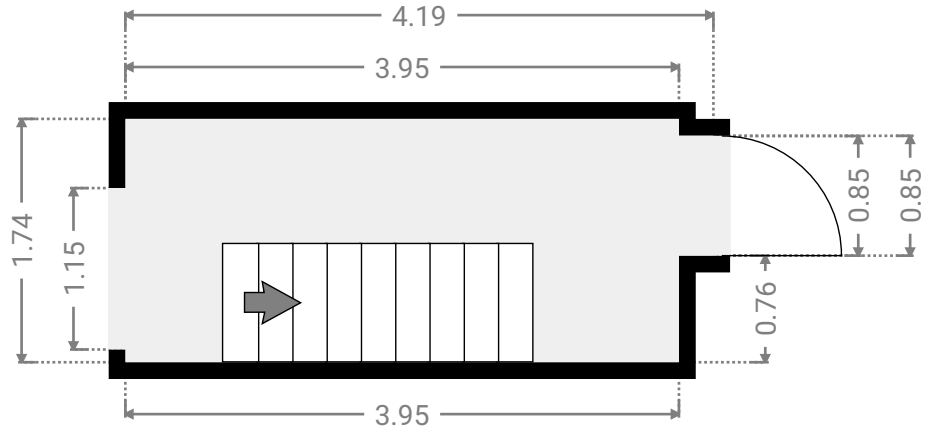

▼ Buanderie Rez-de-chaussée

LARGEUR : 3.24 m • LONGUEUR : 1.79 m
SURFACE : 4.59 m² • PÉRIMÈTRE : 9.16 m

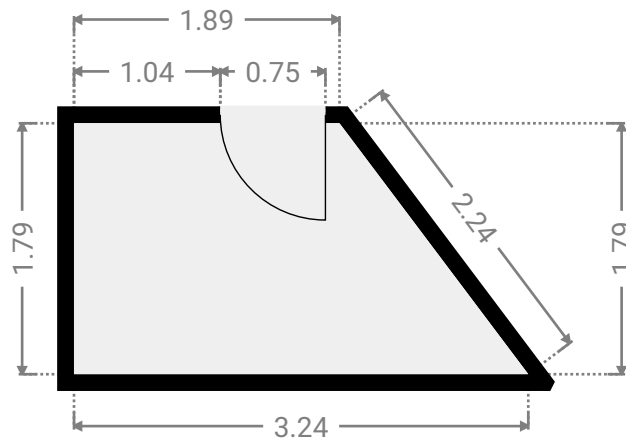

REINE ÉLISABETH 62

SURFACE TOTALE : 204.53 m² • SURFACE HABITABLE : 188.84 m² • ÉTAGES : 4 • PIÈCES : 18



▼ Chauffage Rez-de-chaussée

LARGEUR : 2.20 m • LONGUEUR : 3.30 m
SURFACE : 7.27 m² • PÉRIMÈTRE : 11.01 m

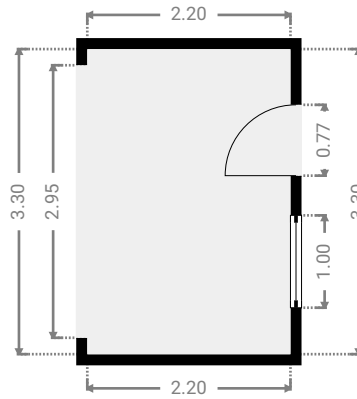
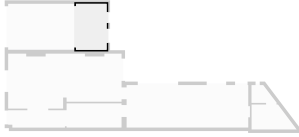

▼ Cuisine Rez-de-chaussée

LARGEUR : 8.86 m • LONGUEUR : 3.05 m
SURFACE : 26.76 m² • PÉRIMÈTRE : 23.82 m

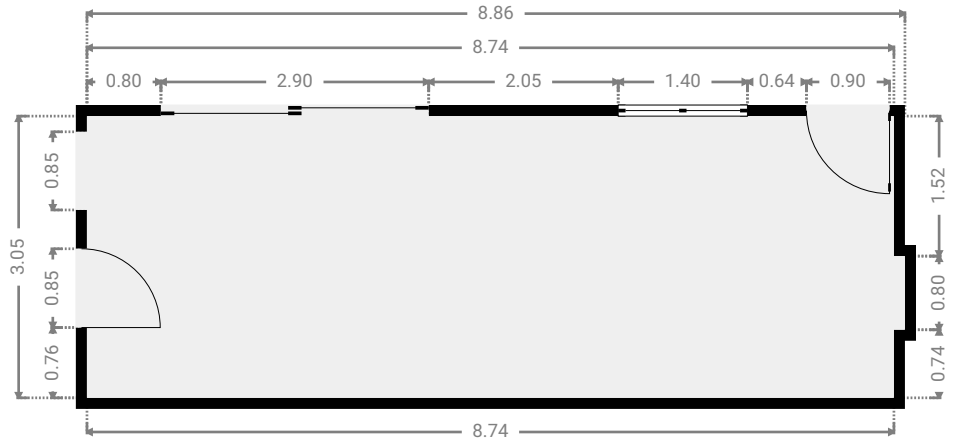
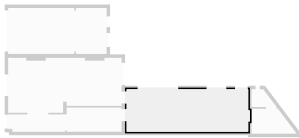

CETTE SUPERFICIE TOTALE CORRESPOND À L'ADDITION DES MESURES NETTES DE TOUTES LES PIÈCES, SANS COMPTER LES MURS, LES PASSAGES ENTRE LES PIÈCES ET LES GAINES TECHNIQUES

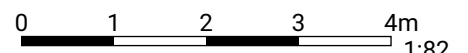

REINE ÉLISABETH 62

SURFACE TOTALE : 204.53 m² • SURFACE HABITABLE : 188.84 m² • ÉTAGES : 4 • PIÈCES : 18



▼ Entrée Rez-de-chaussée

LARGEUR : 4.08 m • LONGUEUR : 1.25 m
SURFACE : 5.01 m² • PÉRIMÈTRE : 10.65 m

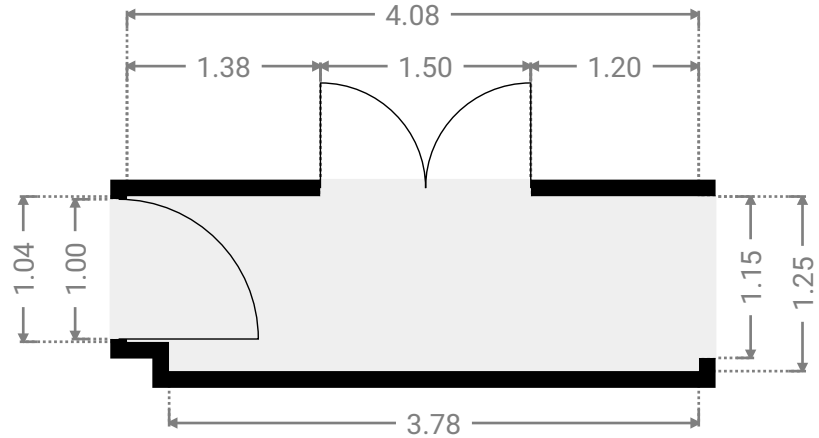

▼ Garage Rez-de-chaussée

LARGEUR : 4.75 m • LONGUEUR : 3.30 m
SURFACE : 15.69 m² • PÉRIMÈTRE : 16.11 m

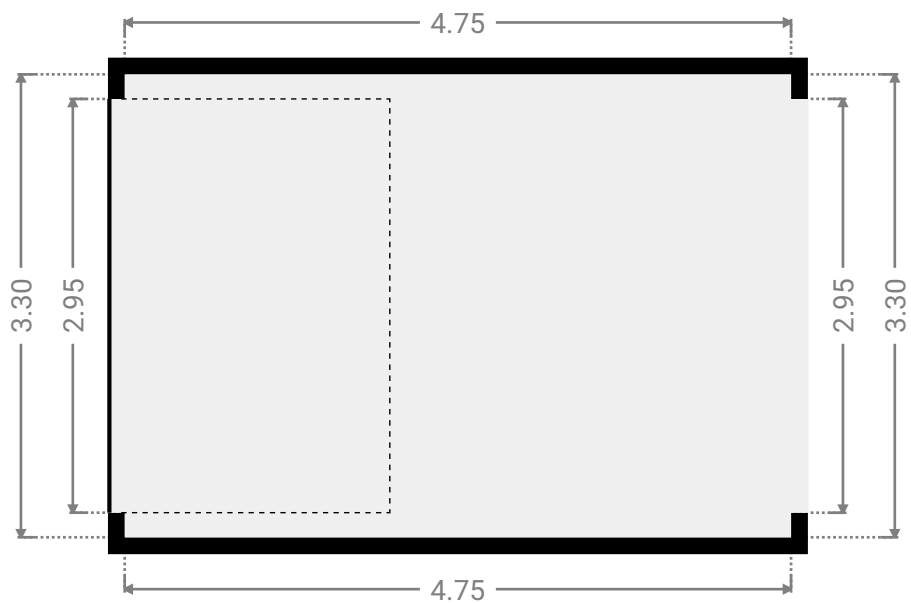

CETTE SUPERFICIE TOTALE CORRESPOND À L'ADDITION DES MESURES NETTES DE TOUTES LES PIÈCES,
SANS COMPTER LES MURS, LES PASSAGES ENTRE LES PIÈCES ET LES GAINES TECHNIQUES

0.0 0.5 1.0 1.5 2.0 2.5m

1:54

REINE ÉLISABETH 62

SURFACE TOTALE : 204.53 m² • SURFACE HABITABLE : 188.84 m² • ÉTAGES : 4 • PIÈCES : 18



▼ Séjour Rez-de-chaussée

LARGEUR : 8.39 m • LONGUEUR : 3.95 m
SURFACE : 29.64 m² • PÉRIMÈTRE : 26.09 m

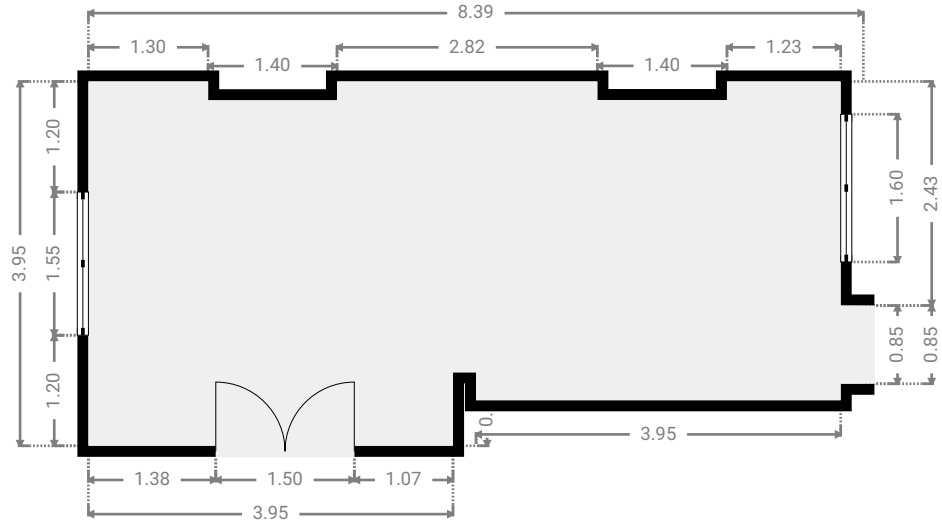
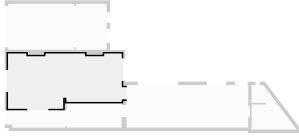

▼ W.C. Rez-de-chaussée

LARGEUR : 1.81 m • LONGUEUR : 1.28 m
SURFACE : 1.69 m² • PÉRIMÈTRE : 5.53 m

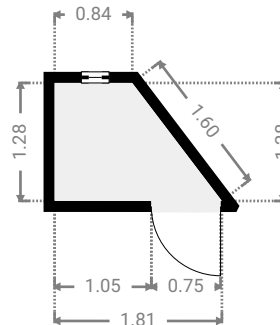

CETTE SUPERFICIE TOTALE CORRESPOND À L'ADDITION DES MESURES NETTES DE TOUTES LES PIÈCES, SANS COMPTER LES MURS, LES PASSAGES ENTRE LES PIÈCES ET LES GAINES TECHNIQUES

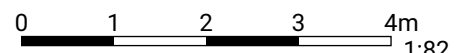

REINE ÉLISABETH 62

SURFACE TOTALE : 204.53 m² • SURFACE HABITABLE : 188.84 m² • ÉTAGES : 4 • PIÈCES : 18



▼ 1er étage

SURFACE TOTALE : 42.35 m² • SURFACE HABITABLE : 42.35 m² • PIÈCES : 4

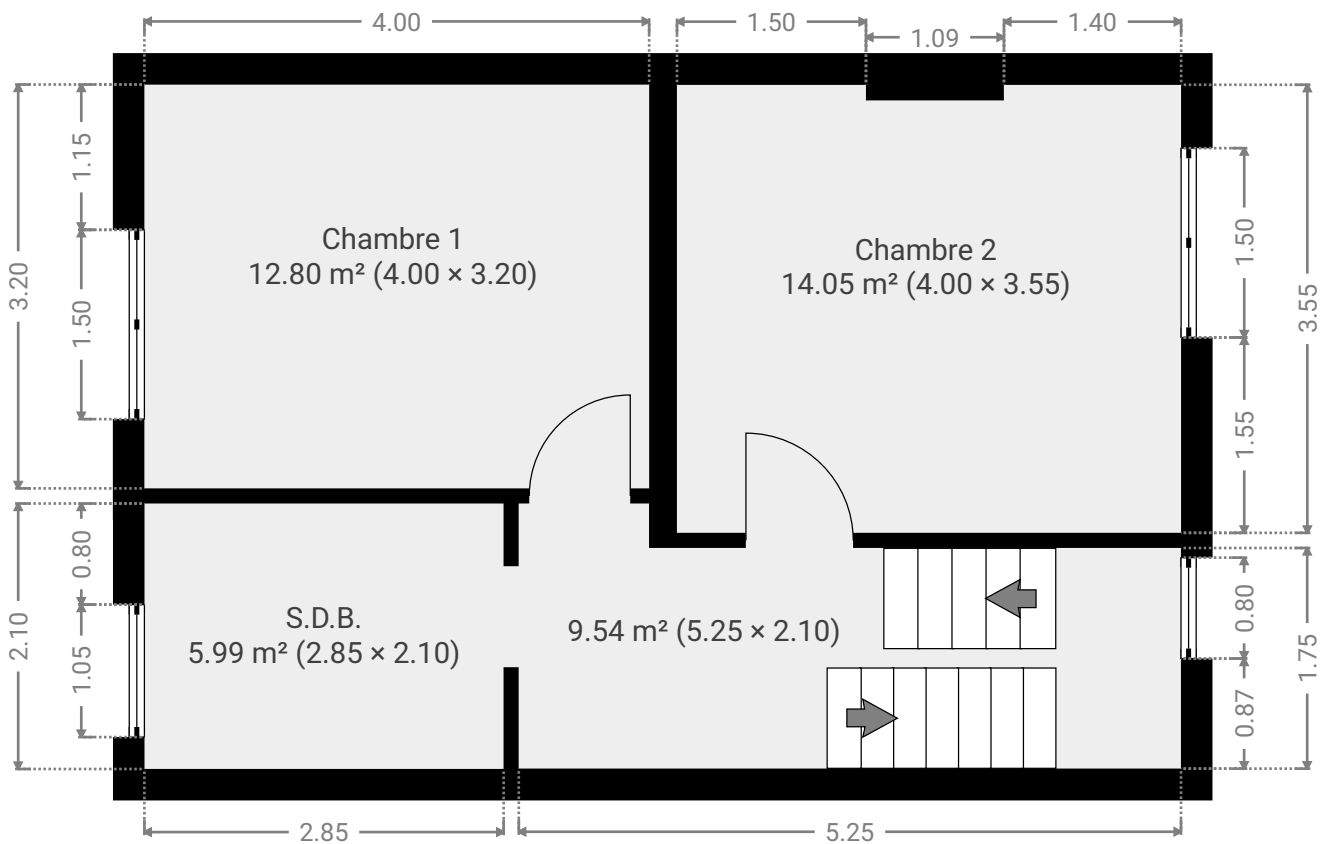

CETTE SUPERFICIE TOTALE CORRESPOND À L'ADDITION DES MESURES NETTES DE TOUTES LES PIÈCES, SANS COMPTER LES MURS, LES PASSAGES ENTRE LES PIÈCES ET LES GAINES TECHNIQUES

0.0 0.5 1.0 1.5 2.0 2.5m

1:60

REINE ÉLISABETH 62

SURFACE TOTALE : 204.53 m² • SURFACE HABITABLE : 188.84 m² • ÉTAGES : 4 • PIÈCES : 18



▼ 1er étage

LARGEUR : 5.25 m • LONGUEUR : 2.10 m
SURFACE : 9.54 m² • PÉRIMÈTRE : 14.70 m

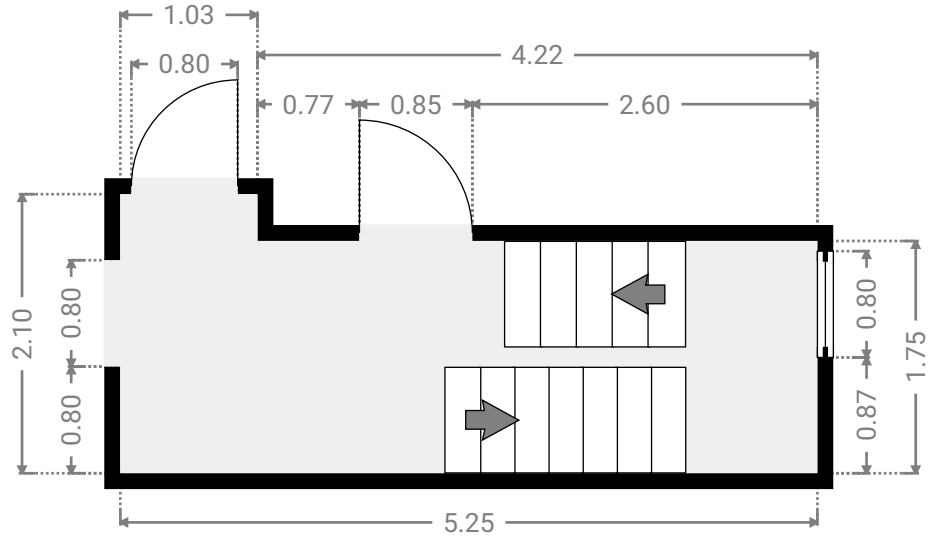
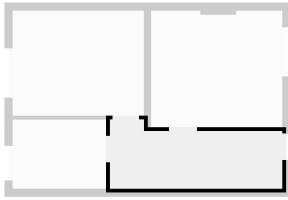

▼ Chambre 1

1er étage

LARGEUR : 4.00 m • LONGUEUR : 3.20 m
SURFACE : 12.80 m² • PÉRIMÈTRE : 14.40 m

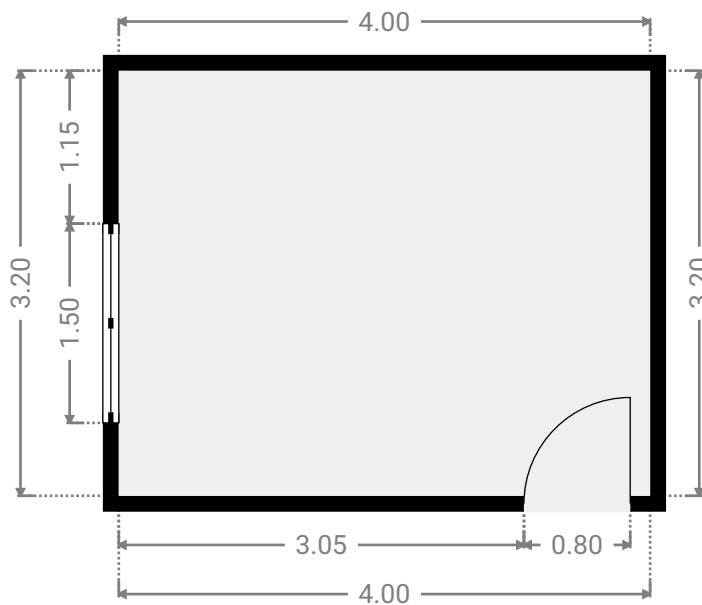
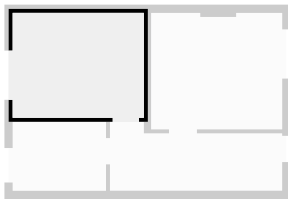

CETTE SUPERFICIE TOTALE CORRESPOND À L'ADDITION DES MESURES NETTES DE TOUTES LES PIÈCES, SANS COMPTER LES MURS, LES PASSAGES ENTRE LES PIÈCES ET LES GAINES TECHNIQUES

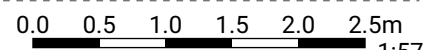

1:57

REINE ÉLISABETH 62

SURFACE TOTALE : 204.53 m² • SURFACE HABITABLE : 188.84 m² • ÉTAGES : 4 • PIÈCES : 18



▼ Chambre 2 1er étage

LARGEUR : 4.00 m • LONGUEUR : 3.55 m
SURFACE : 14.05 m² • PÉRIMÈTRE : 15.34 m

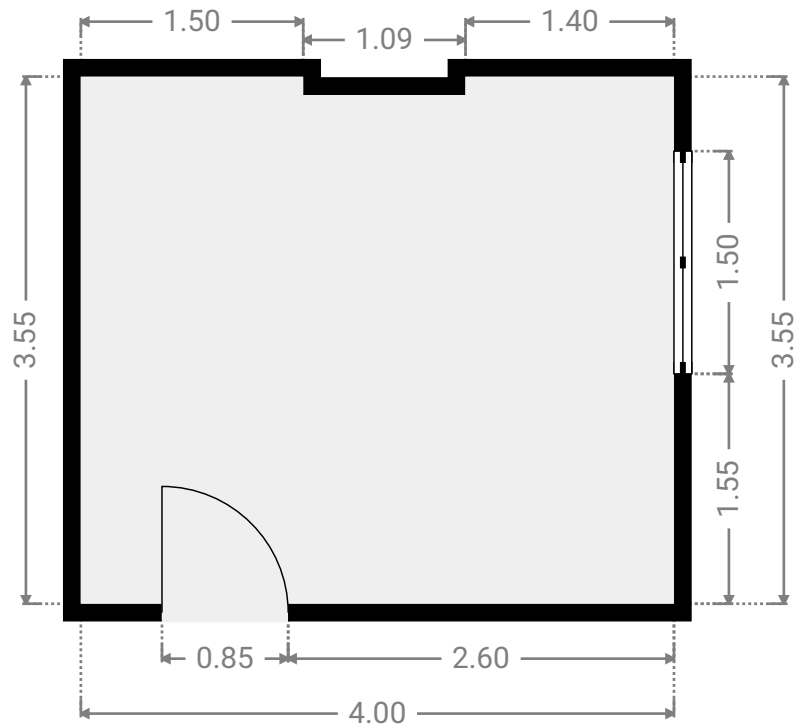
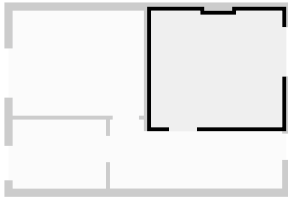

▼ S.D.B. 1er étage

LARGEUR : 2.85 m • LONGUEUR : 2.10 m
SURFACE : 5.99 m² • PÉRIMÈTRE : 9.90 m

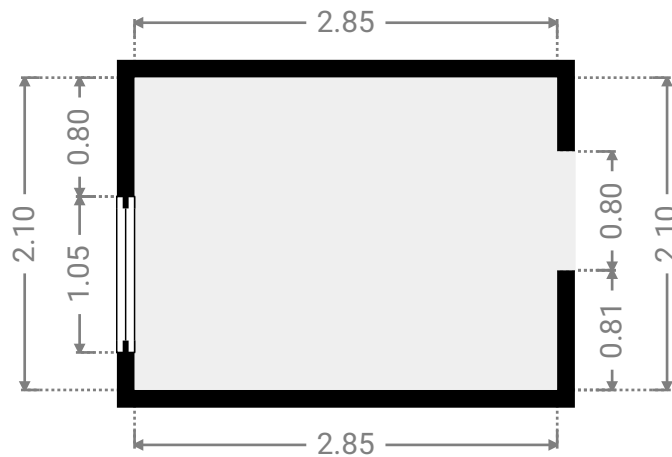
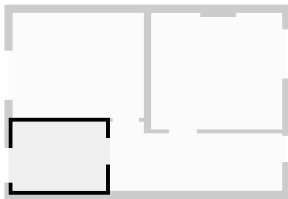

CETTE SUPERFICIE TOTALE CORRESPOND À L'ADDITION DES MESURES NETTES DE TOUTES LES PIÈCES, SANS COMPTER LES MURS, LES PASSAGES ENTRE LES PIÈCES ET LES GAINES TECHNIQUES

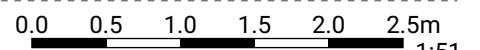

REINE ÉLISABETH 62

SURFACE TOTALE : 204.53 m² • SURFACE HABITABLE : 188.84 m² • ÉTAGES : 4 • PIÈCES : 18

▼ 2e étage

SURFACE TOTALE : 42.00 m² • SURFACE HABITABLE : 42.00 m² • PIÈCES : 3

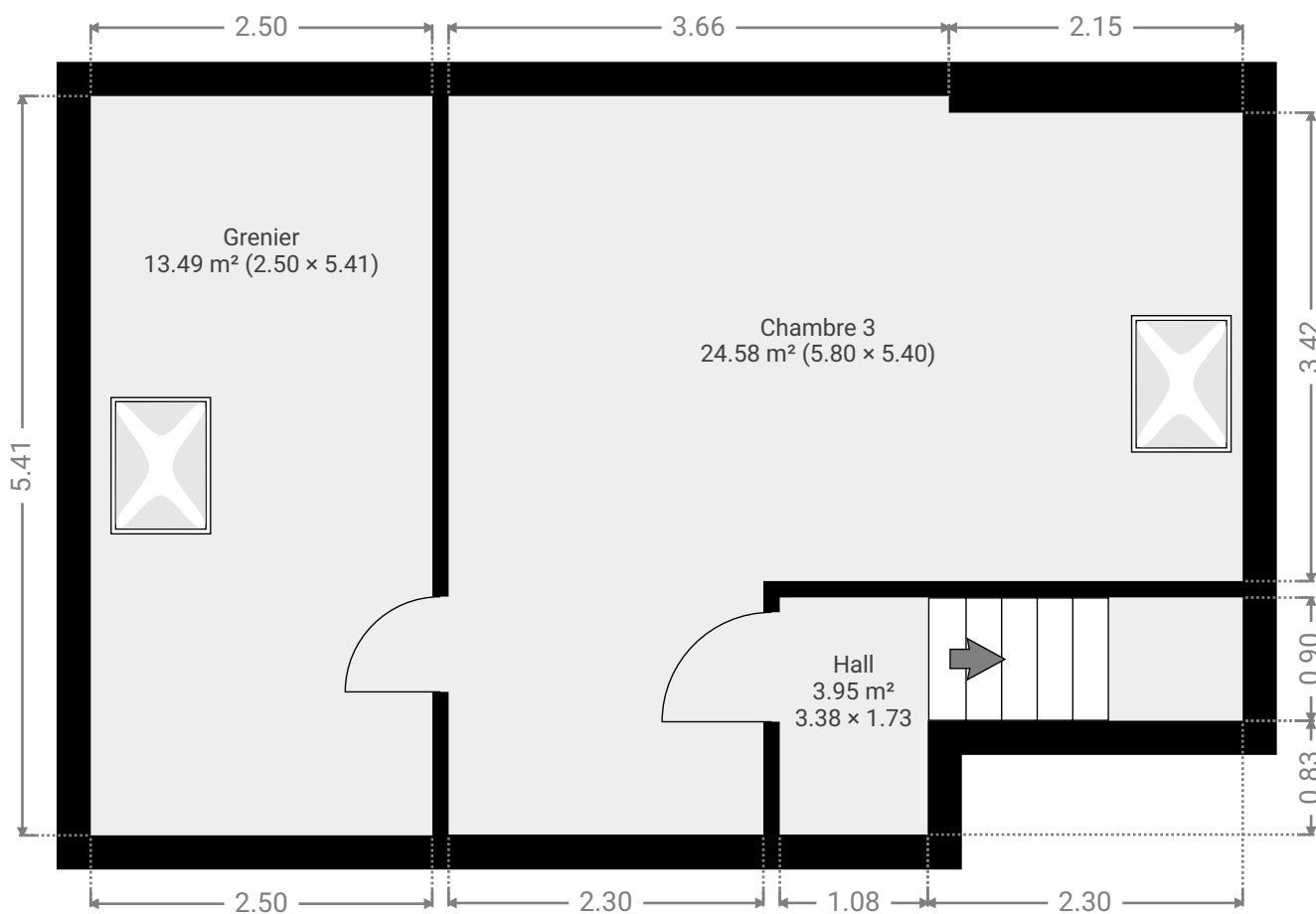

REINE ÉLISABETH 62

SURFACE TOTALE : 204.53 m² • SURFACE HABITABLE : 188.84 m² • ÉTAGES : 4 • PIÈCES : 18



▼ Chambre 3 2e étage

LARGEUR : 5.80 m • LONGUEUR : 5.40 m
SURFACE : 24.58 m² • PÉRIMÈTRE : 22.41 m

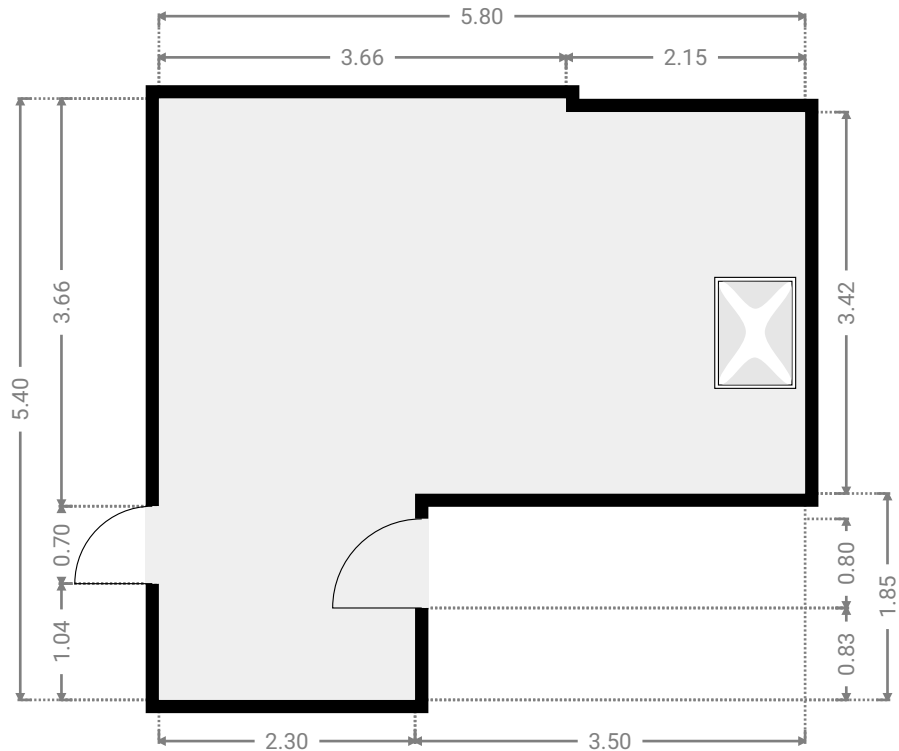
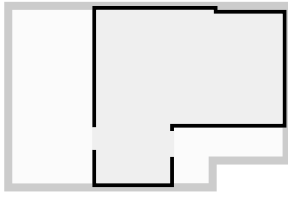

▼ Grenier 2e étage

LARGEUR : 2.50 m • LONGUEUR : 5.41 m
SURFACE : 13.49 m² • PÉRIMÈTRE : 15.80 m

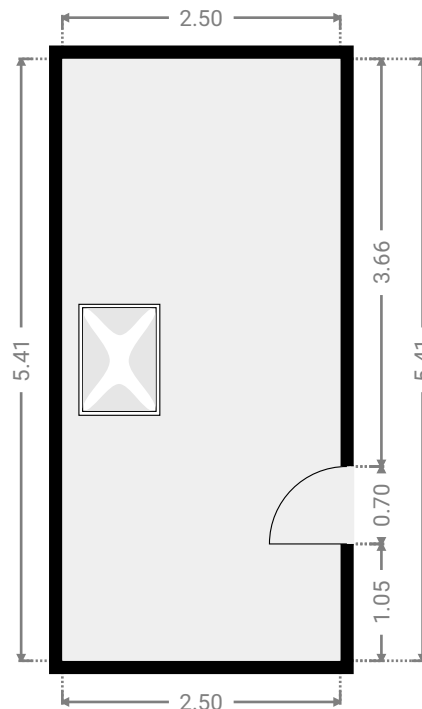
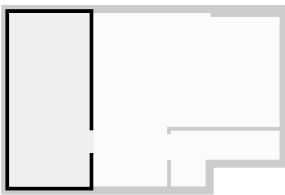

CETTE SUPERFICIE TOTALE CORRESPOND À L'ADDITION DES MESURES NETTES DE TOUTES LES PIÈCES, SANS COMPTER LES MURS, LES PASSAGES ENTRE LES PIÈCES ET LES GAINES TECHNIQUES

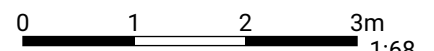

REINE ÉLISABETH 62

SURFACE TOTALE : 204.53 m² • SURFACE HABITABLE : 188.84 m² • ÉTAGES : 4 • PIÈCES : 18

▼ Hall 2e étage

LARGEUR : 3.38 m • LONGUEUR : 1.73 m
SURFACE : 3.95 m² • PÉRIMÈTRE : 10.23 m

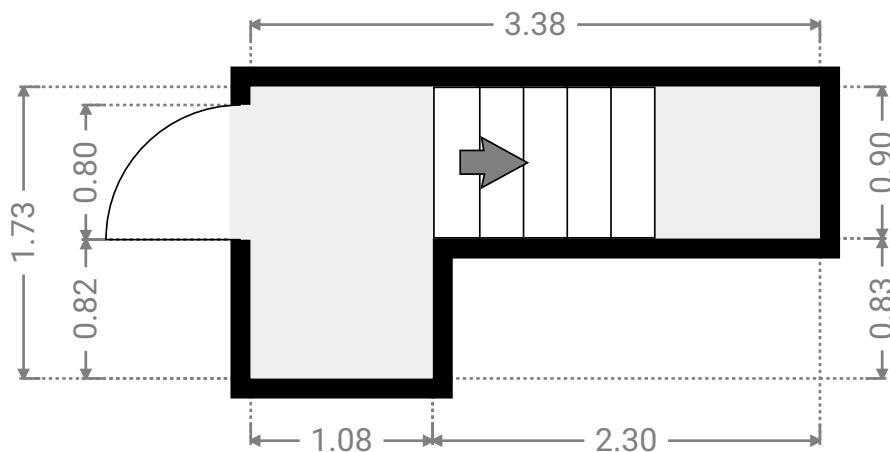
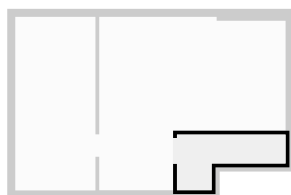

REINE ÉLISABETH 62

SURFACE TOTALE : 204.53 m² • SURFACE HABITABLE : 188.84 m² • ÉTAGES : 4 • PIÈCES : 18



▼ Sous-sol

SURFACE TOTALE : 22.51 m² • SURFACE HABITABLE : 22.51 m² • PIÈCES : 3

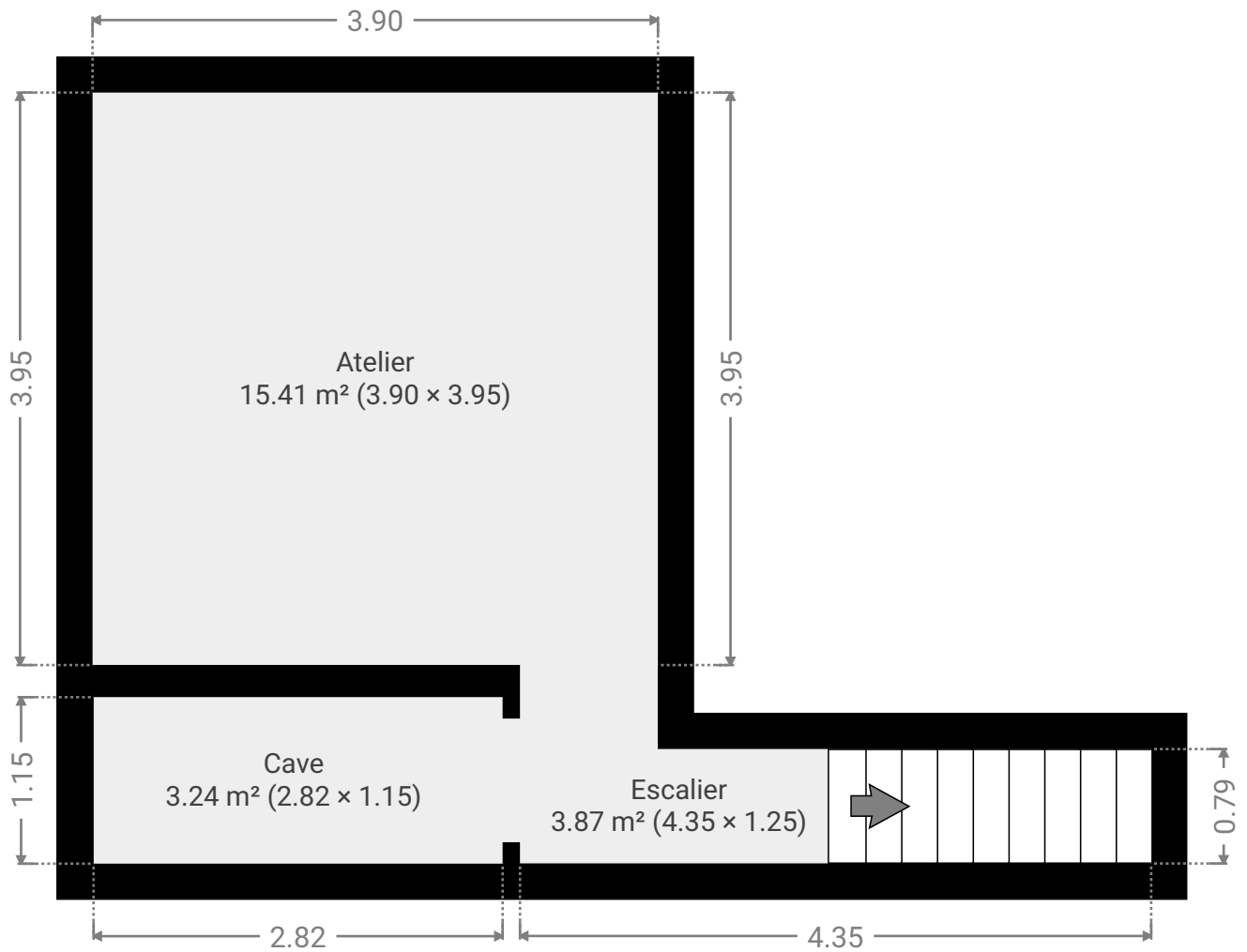

CETTE SUPERFICIE TOTALE CORRESPOND À L'ADDITION DES MESURES NETTES DE TOUTES LES PIÈCES, SANS COMPTER LES MURS, LES PASSAGES ENTRE LES PIÈCES ET LES GAINES TECHNIQUES

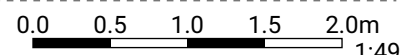

REINE ÉLISABETH 62

SURFACE TOTALE : 204.53 m² • SURFACE HABITABLE : 188.84 m² • ÉTAGES : 4 • PIÈCES : 18



▼ Atelier Sous-sol

LARGEUR : 3.90 m • LONGUEUR : 3.95 m
SURFACE : 15.41 m² • PÉRIMÈTRE : 15.70 m

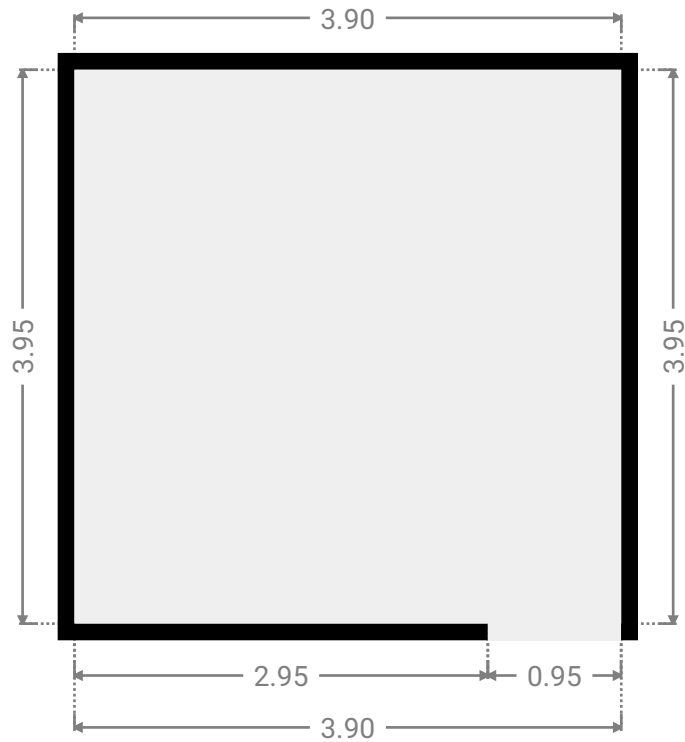
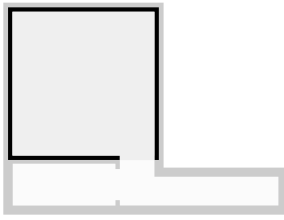

▼ Cave Sous-sol

LARGEUR : 2.82 m • LONGUEUR : 1.15 m
SURFACE : 3.24 m² • PÉRIMÈTRE : 7.94 m

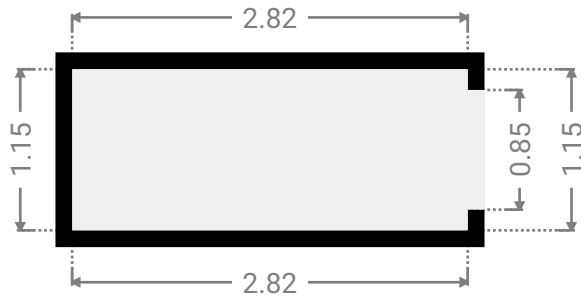
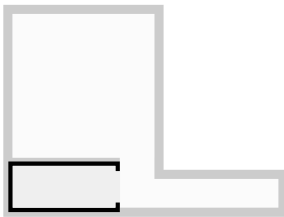

REINE ÉLISABETH 62

SURFACE TOTALE : 204.53 m² • SURFACE HABITABLE : 188.84 m² • ÉTAGES : 4 • PIÈCES : 18

▼ Escalier Sous-sol

LARGEUR : 4.35 m • LONGUEUR : 1.25 m
SURFACE : 3.87 m² • PÉRIMÈTRE : 11.20 m

